

VacuEasylift

イージーリフト



Lift with air

空気で運ぶ



VacuEasylift イージーリフト

重量物の搬送作業システムのご提案

”作業環境の改善”と”安全”をご提案します

省力（腰痛対策）

省人（複数者での作業を1名での作業へ）

作業の均一化（女性でも重量物の搬送作業を可能に）



イージーリフトは1台のバキュームモーターだけで吸着と上下動の両方の作業を行える非常にユニークな真空方式バルンサーです。

指先だけの簡単なレバー操作で、誰にでも重い荷物が簡単に運べます。複雑な操作は一切無く、作業者はまるで自分の手で荷物を運んでいる様にスムーズな作業が行えます。

無理な姿勢でも腰に負担はかかりません。

【 イージーリフトの特徴 】

- 簡単なレバー操作だけで、誰にでも安全にスピーディーな操作が出来ます。指の力でレバーを上げ下げすれば、本体ユニットも同時に上下します。重い荷物を腕の力で運ぶのは、もう終りにしましょう！
- シンプルな構造で、様々な場所に手軽に設置できます。作業範囲の大きさも自由に設定でき、1台で200㎡以上の広さをカバーする事も可能です。



- 搬送物に合わせた吸着パットを豊富に揃えてあります。また、吸着パットの交換も簡単に行えますので、多品種対応にも最適です。
- 吸着以外の用途にも使用できます。(フック仕様・クランプ仕様等)
- 吸着搬送物を任意の高さで空中静止できます。(バランス機能)
- 動力源はバキュームモーター用のAC200V電源だけでOKです。エア源は必要ありません。
- 構造が非常に簡単で、メンテナンスの手間、費用がほとんどかかりません。
- 作業中に万一停電になっても、搬送物を吸着保持したままの状態ですぐヘッド・パット部がゆっくり下降するので安全です。(搬送物を落下させません) トップスイベル内の逆止弁が作用します(安全機能)



VacuEasylift イージーリフト

◆ リフトユニット・モデル

吊荷重等の条件により、13種類のリフトユニットより最適な仕様をご提案します。

吊荷重が大きくなるとリフトユニットの仕様も大きくなります。
(リフトチューブ断面積が大きくなります)



● ミニユニット概要

モデル	吊荷重	チューブ内径寸法	チューブ長	ストローク(揚程)
VM 18	18 kg	φ 80 mm	2,000 mm	1,500 mm
VM 30	30 kg	φ 100 mm	2,500 mm	1,700 mm
VM 40	40 kg	φ 120 mm	2,500 mm	1,700 mm
VM 50	50 kg	φ 140 mm	2,500 mm	1,700 mm

● シングルユニット概要

モデル	吊荷重	チューブ内径寸法	チューブ長	ストローク(揚程)
VM 60	60 kg	φ 160 mm	2,500 mm	1,700 mm
VM 80	80 kg	φ 180 mm	2,500 mm	1,700 mm
VM100	100 kg	φ 200 mm	2,500 mm	1,700 mm
VM120	120 kg	φ 230 mm	2,500 mm	1,600 mm
VM180	180 kg	φ 250 mm	2,500 mm	1,500 mm
VM270	270 kg	φ 300 mm	2,500 mm	1,500 mm

● ダブルユニット概要

モデル	吊荷重	チューブ内径寸法	チューブ長	ストローク(揚程)
VMW120	120 kg	φ 160 mm × 2本	2,500 mm	1,700 mm
VMW160	160 kg	φ 180 mm × 2本	2,500 mm	1,700 mm
VMW200	200 kg	φ 200 mm × 2本	2,500 mm	1,700 mm

各モデルにてチューブ長:4,000mm(ストローク:2,600mm)がございます

ストローク(揚程)はリフトチューブを切断する事で調整が可能です

SUS仕様(フレーム・操作レバー・ハンドル部)でのご提案も可能です:VM30~VM270モデル



◆ リフトユニットーハンドル形状

● ミニユニット用



【ラウンドハンドル】



【フレキシブルハンドル】



【ミニ用ハンドル】

● シングルユニット用

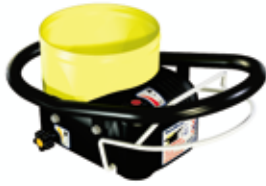

【標準ハンドル】



【フレキシブルハンドル】



【標準ロングハンドル】

● ダブルユニット用



【標準ハンドル】

- ・ 各種ハンドル仕様は標準型です
- ・ ハンドル長さ等を特注寸法での製作も行っております
- ・ 作業内容・環境に合わせた仕様にてご提案させていただきます



VacuEasylift イージーリフト

◆ バキュームモーター

イージーリフトの真空源であるバキュームモーターはスウェーデンTAWI社がイージーリフト専用開発したブロアモーターです。

従来のブロアモーターと比べて非常に高い真空圧を発生させる事ができるので、イージーリフトの真空源としてだけではなく、ロボットや自動機の真空源としても注目されています。



モデル	50Hz(kw)	60Hz(kw)	リフトユニットモデル	モーター寸法(mm)	自重
ポンプ直結式	3.0	3.6	全モデル共通	W:489 × D:390 × H:454	54 kg

3相200V, 30A相当をご準備願います

◆ 防音カバー

バキュームモーターは84dB相当(弊社工場測定)の動作音が発生します
2種類の仕様にて防音カバーをご提案可能です



仕様	防音カバー Eタイプ
カバー材質	ABS樹脂製カバー
防音効果	約-5dB相当
製品寸法	W: 720mm × D: 500mm × H: 600mm



仕様	防音カバー Sタイプ
カバー材質	SS製カバー
防音効果	約-20dB相当
製品寸法	W: 1,100mm × D: 500 × H: 680mm

※防音効果の測定値は、弊社における工場での実測値となっております
機械の設置環境等により数値は変化します

◆ モーター架台

バキュームモーターの固定
又は、エアフィルター・スイッチボックスを一まとめにした
3点式架台もご提案が可能です



◆ エアーフィルター

バキュームモーター保護用のエアーフィルターです(エレメント:乾式仕様)
 設置現場の環境・お取扱いの荷物に合わせて標準タイプ・大型タイプをご提案致します



モデル	フィルター寸法	用途	設置方式
標準タイプ(写真:左側)	φ 165mm × H:205mm	一般作業現場用	壁面取付用ブラケット付
大型タイプ(写真:右側)	φ 320mm × H:500mm	粉袋作業現場・etc	床置き式

フレーム:SS製(フレーム:SUS仕様でのご提案も可能です)

フレーム蓋部分:エアーリーク弁付(スピードコントロール・異重量ワーク調整用)

◆ エアーチューブ

バキュームモーター・エアーフィルター・リフトユニットを接続するエアーチューブです



リフトユニットモデル	リフトユニット～エアーフィルター間	エアーフィルター～バキュームモーター間
VM 18	φ 25mm (内径)	φ 25mm (内径)
VM30～VM50	φ 38mm (内径)	φ 52mm (内径)
VM60～VM270	φ 52mm (内径)	φ 52mm (内径)

エアーチューブ規格長さ: 10m, 15mの2種類をシステムに合わせて選択(切断・接続)します

VM30～VM50: φ 38mm(内径)のエアチューブにて全長が30mを超える場合はφ 52mm(内径)を選択します
 塩化ビニール製:芯材SS製ワイヤー入り(強度補強用)



VacuEasylift イージーリフト

◆ 吸着パッド

イージーリフトは本体標準機種だけでも68機種あります。形状・寸法の特注対応も可能です。
ワンタッチカップラーを装着させれば、吸着パッドの交換も工具を使わずに数秒で行えます。
イージーリフトは多少のエアーリーク(空気漏れ)は問題有りません。表面に凹凸が有る品物(外壁ボード等)でも簡単に持ち上げてしまいます。
吸着パッド以外のアタッチメント(フックやチャッキングアタッチメント)を装着する事も可能です。



◆ 吸着パット 標準機能

● VM18用



#85510
85*200



#85520
φ 145



#85530
φ 130

※パット・ゴム寸法:mm

● VM30・VM40・VM50用

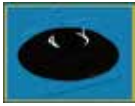

#30200
φ 200



#30320
190*300

袋用



#30600
80*200-2連
ピッチ固定



#30650
80*200-2連
ピッチ可変



#30700
95*255



#30710
140*205



#30810
アングルアダプター
90度反転



#30350
回転ユニット



#30270
ジョイントアダプター
機種変換用



#30250
ワンタッチカプラー
本体用



#30260
ワンタッチカプラー
パット用

● VM60・VM80用



#10230
φ 270



#10320
240*400

袋用



#10400
130*570
曲面



#10500
130*570
平面



#10600
120*320-2連
ピッチ可変



#10630
120*320-4連
外側:ピッチ可変



#10650
φ 200-2連
ピッチ可変



#10700
205*330



#10710
195*290
フラップ押付



#10850
205*330
サイドリフター



#10810
アングルアダプター
90度反転



#10350
回転ユニット



#10250
ワンタッチカプラー
本体用



#10260
ワンタッチカプラー
パット用

【#10600・#10650 関連補足事項】

#10600・ガイドバー:400mm, #10610:800mm, #10620:1,200mm

#10650・ガイドバー:400mm, #10670:600mm, #10680:800mm, #10690:1,200mm

● VM100・VM120用



#20320
240*400

袋用



#20600
150*390-2連
ピッチ可変



#21200
φ 320



#20810
アングルアダプター
90度反転



#21250
ワンタッチカプラー
本体用



#21260
ワンタッチカプラー
パット用

● VMW120・VMW160用



#41360
205*330-2連
ピッチ可変



#41370
205*330-2連
ピッチ固定

SUS仕様に関してはお問合せ下さい(各種有り)
吸着パットゴム:白ゴム仕様有ります

VacuEasylift イージーリフト

◆ イージーリフト取付架台（ジブクレーン式）

柱部分（旋回部）を軸にレールを旋回させて荷物を搬送します。

架台設置仕様

- 側柱式
- 天井固定式
- 床上固定式
- フォークリフト（ハンドフォーク）移動式
- キャスター移動式

アームの長さや旋回角度も自由に設定できます。



レール仕様	レール重量	形式	アーム長	2,000 mm	3,000 mm	4,000 mm	5,000 mm	6,000 mm
アルミ製 LR86 240度旋回	2.4 kg・m	標準型	最大 吊荷重 (kg)	80	60	40	—	—
	2.4 kg・m	強化型		80	80	60	40	—
	2.4 kg・m	低天井型		40	40	—	—	—
SS製	6.4 kg・m	240度旋回	最大 吊荷重 (kg)	250	250	250	200	180
	6.4 kg・m	340度旋回		180	180	120	120	—
	6.4 kg・m	340度旋回 低天井型		80	80	—	—	—



● 床上固定式



● 側柱式



● フォークリフト移動式



● キャスター移動式

◆ イージーリフト取付架台（天井走行式）

レールの組合せ（材種・長さ etc）により広い作業範囲をご提案します。

複数の搬送地点を連続的に結びつけ、天井空間を完全に網羅し、面運動がスムーズな搬送作業をサポート。

レールの取付部はクランプ式です。拡張・移設が簡単に行えます。

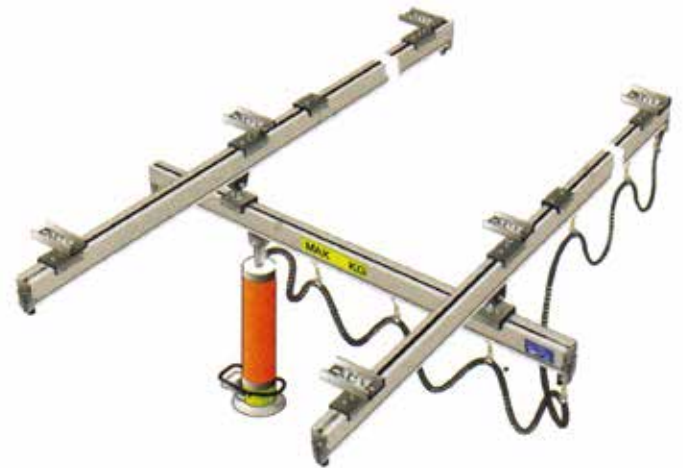

レール材種：アルミ(Lyftman LR86, LR113)

鋼製(SS製)KBKシステム

- モノレール仕様
- X-Yレール仕様(シングルガーター・ダブルガーター)
- プルアップ仕様(低天井仕様)

天井走行システム

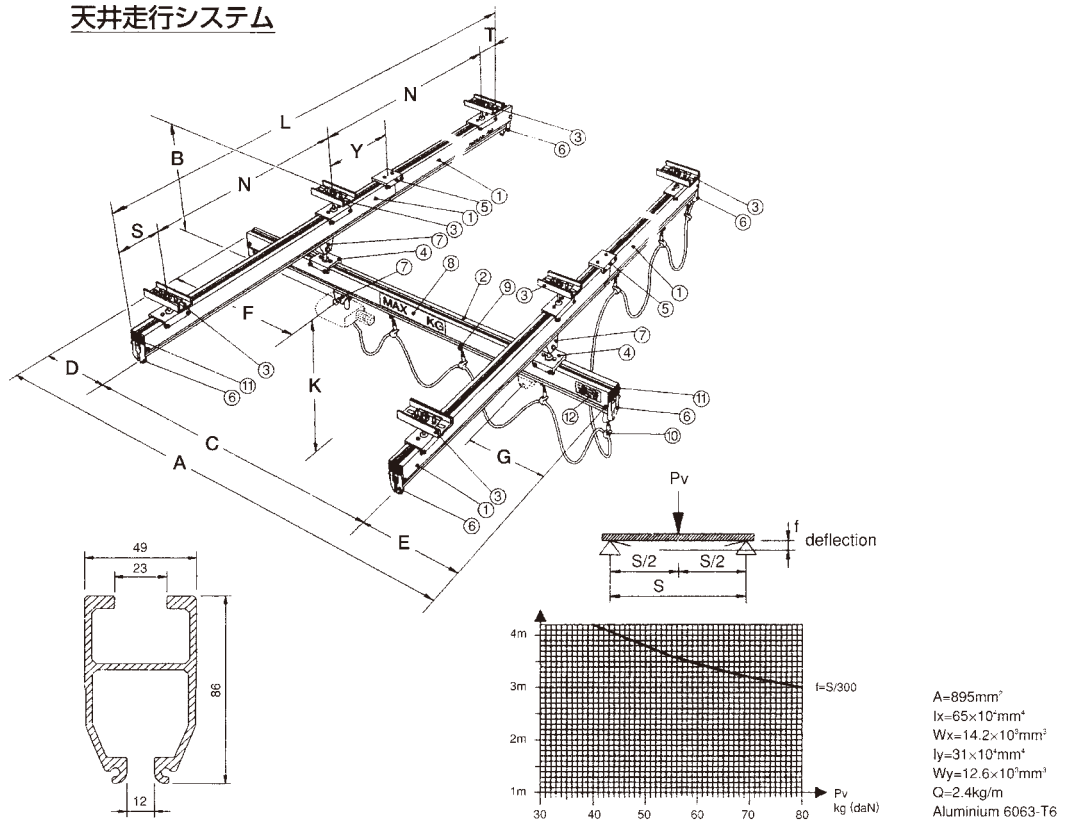

- | | | | |
|---------------|-------------|---------------------|--------------------|
| 1.ランウェイレール | 2.ガーターレール | 3.吊りポイント・サスペンションセット | 4.クレーンサスペンションアイセット |
| 5.レールジョイントセット | 6.エンドキャップ | 7.トロリー | 8.荷重シール |
| 9.ケーブルキャリア | 10.ケーブルクランプ | 11.キャップ | 12.OEマーク |

A	B	C	D	E	F	G	K
ガーター長	レール システム全高	ランウェイ スパン	ガーター オーバーハング	ガーター オーバーハング	デットスペース	デットスペース (原点側)	トロリー高
L	N	S	T	Y			
ランウェイ 全長	吊ポイント スパン	ランウェイ オーバーハング	ランウェイ オーバーハング	吊ポイント オーバーハング			

VacuEasylift イージーリフト

イージーリフト” VacuEasylift” はスウェーデンTAWI社の最新鋭工場で一貫生産され世界30ヶ国以上に出荷されている世界で最もポピュラーな真空方式バランスーです。

今では欧米だけでも30,000台以上の” VacuEasylift” が稼動しており、作業効率のアップと作業者の健康と安全に大きく貢献しています。



【見積り依頼フォーム】 お手数をお掛け致しますが、下記事項をご記入の上、弊社宛にFAX送信をお願い申し上げます。

● お客様情報

お客様名(会社名) :

ご担当者様部署 :

ご担当者様名 :

ご住所 :

TEL :

FAX :

mail :

● ワーク(荷物)・作業内容情報

ワーク種類 :

ワーク重量 :

ワーク寸法 :

作業内容 :

希望作業高さ :

● 架台仕様(下記よりお選び下さい)

側柱式 床上固定式 天井固定式 フォークリフト移動式 キャスター移動式

アーム長さ : _____ m

天井走行式

作業範囲 : ランウェイ(走行側) _____ m × ガーター(横行側) _____ m

設置場所・天井高さ :

設置場所・階数 :

● その他

防音カバー (有・無) 標準カバー 防音カバーEタイプ 防音カバーSタイプ



アムンゼン株式会社

横浜RDセンター

〒236-0004

神奈川県横浜市金沢区福浦 2-4-2

TEL:045-353-7620

FAX:045-353-7630

<http://www.amundsen.jp>

◎本カタログ仕様は予告なしに一部変更する場合があります。

販売代理店